

Treuil Hydraulique de Halage

Modèle EPH 6700 FN



- Presseur de câble et guide-câble en option

CARACTERISTIQUES

- Réducteur planétaire à 1 étage – rapport 1/5,3
- Force sur la 1^{ère} couche de câble : 6700 kg
- Pression de service : 160 bars
- Débit maximum : 60 litres/minute
- Bobine décrabotable pour déroulement rapide du câble
- Capacité maximum de la bobine en câble Ø 12 mm : 39 mètres (CMR mini 13400 kg)
- Côtes d'encombrement en mm : 750 x 265 x 237
- Poids sans câble : 58 kg
- Frein négatif de retenue de charge



Zone Industrielle 78920 ECQUEVILLY

☎ 01 34 75 55 02 📠 01 34 75 58 47

www.cev-treuil.com

Treuil hydraulique EPH 6700 FN

Dimensions (en mm)

Crabotage manuel

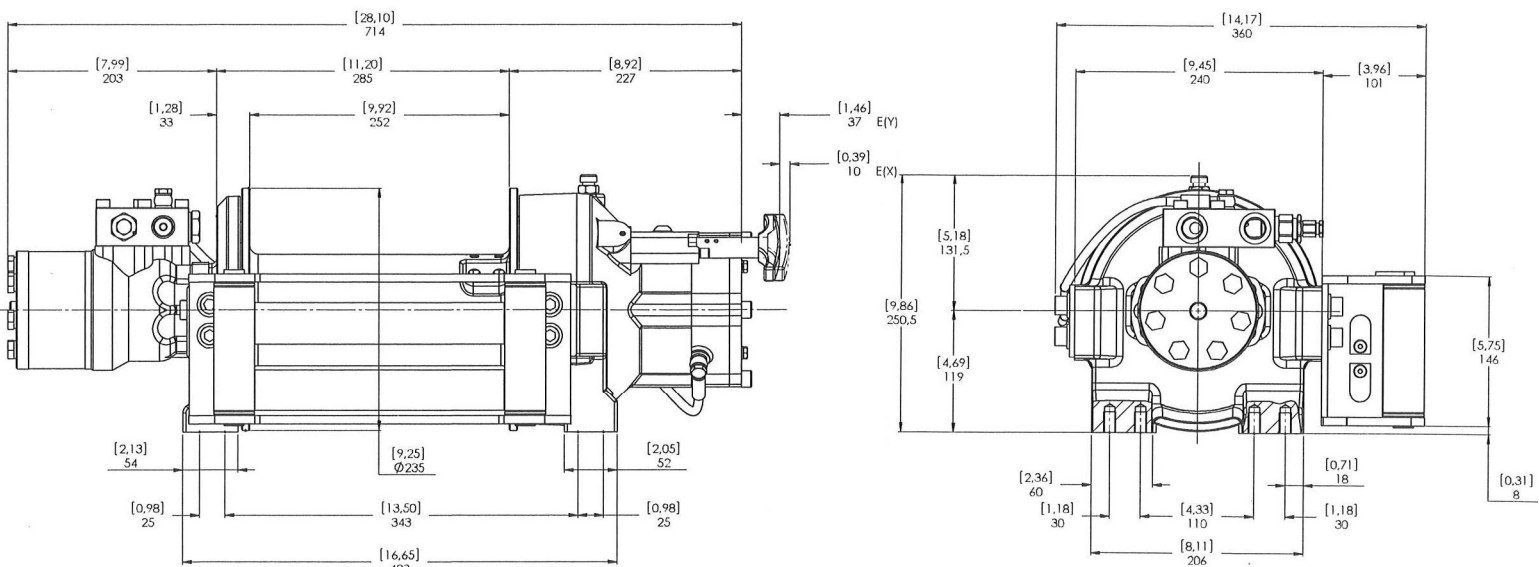

Crabotage pneumatique

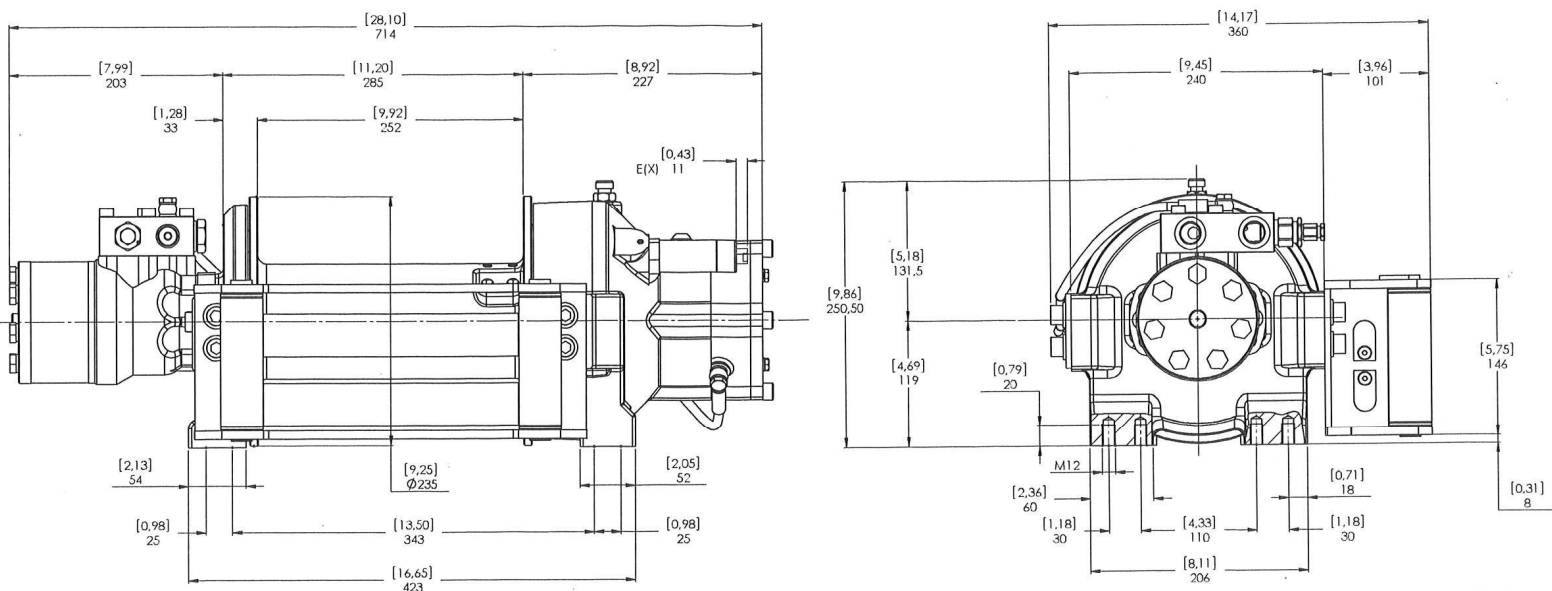

Zone Industrielle 78920 ECQUEVILLY

☎ 01 34 75 55 02 📠 01 34 75 58 47

www.cev-treuil.com