

Treuils électriques de halage

DV 2500 i

DV 3500 i

DV 4500 i



- Treuil électrique de halage 12 volts
- Enroulement et déroulement par commande à distance longueur 3 mètres
- Tambour débrayable pour déroulement rapide du câble
- Guide-câble à rouleaux
- Disjoncteur thermique de protection
- Carter de protection plastique
- Frein de retenue de charge
- Relais inverseurs intégrés

Caractéristiques

Force maxi (kg)

Moteur

Réducteur

Rapport de réduction

Câble acier

Dimensions (mm)

Poids

DV 2500 i

1130 kg

0,67 HP (500 w)

Planétaire 3 étages

170 : 1

15 mètres Ø 4,8 mm

423 x 227 x 153

13,5 kg

DV 3500 i

1580 kg

1,2 HP (900 w)

Planétaire 3 étages

170 : 1

15 mètres Ø 5,5 mm

423 x 227 x 153

13,9 kg

DV 4500 i

2040 kg

1,6 HP (1200 w)

Planétaire 3 étages

170 : 1

15 mètres Ø 6,4 mm

423 x 227 x 153

14,2 kg



Zone Industrielle 78920 ECQUEVILLY

☎ 01 34 75 55 02 📠 01 34 75 58 47

www.cev-treuil.com

Treuil électrique de halage

DV 2500 i

DV 3500 i

DV 4500 i

DIMENSIONS

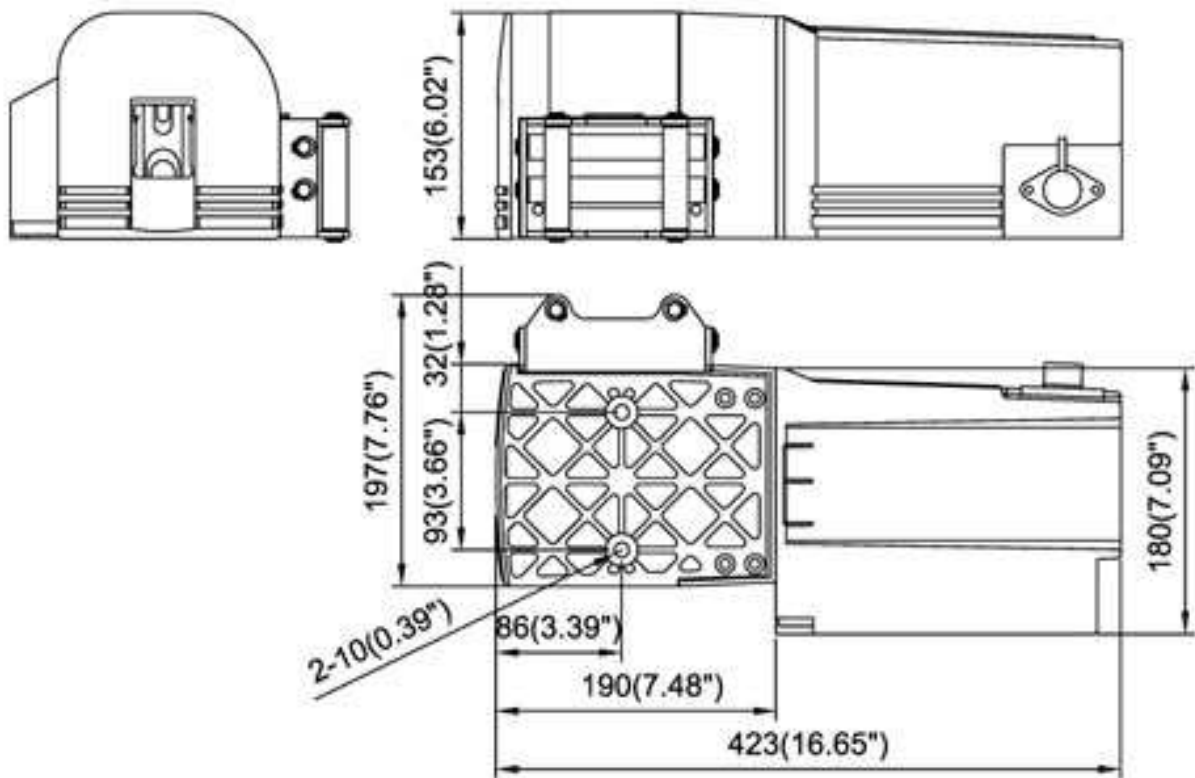

Zone Industrielle 78920 ECQUEVILLY

☎ 01 34 75 55 02 📠 01 34 75 58 47

www.cev-treuil.com